

ลิลิตตะเลงพ่าย

สมเด็จพระมหาสมณเจ้า กรมพระปรมานุชิตชิโนรส



ความเป็นมา

ลิลิตตะเลงพ่ายเป็นวรรณคดีที่พระบาทสมเด็จพระนั่งเกล้าเจ้าอยู่หัวโปรดเกล้าฯ ให้สมเด็จพระมหาสมณเจ้ากรมพระปรมานุชิตชิโนรสทรงพระนิพนธ์ขึ้น เพื่อจารึกลงบนแผ่นหินอ่อนและนำไปประดับไว้ที่วัดพระเชตุพนวิมลมังคลาราม อีกทั้งยังแต่งขึ้นเพื่อจุดมุ่งหมายเฉลิมพระเกียรติสมเด็จพระนเรศวรมหาราชที่ชนะการศึกยุทธหัตถีกับพระมหาอุปราชา เมื่อปี พ.ศ. ๒๑๓๕ ดังความว่า “เฉลิมพระเกียรติผ่านเฝ้า เจ้าจักรพรรดิแผ่นดินสยาม สมญานามนฤเบศ นเรศวร นรินทร์...”



สมเด็จพระมหาสมณเจ้า กรมพระปรมานุชิตชิโนรส

ประวัติผู้แต่ง

สมเด็จพระมหาสมณเจ้า กรมพระปรมานุชิตชิโนรส เป็นโอรสองค์ที่ ๒๘ ในรัชกาลที่ ๑ กับเจ้าจอมมารดาจ้อย ประสูติเมื่อวันเสาร์ เดือนอ้าย ขึ้น ๕ ค่ำ ปีมอจุลศักราช ๑๑๕๒ ตรงกับวันที่ ๑๑ ธันวาคม ๒๓๓๓ มีพระนามเดิมว่า “พระองค์เจ้าวาสุกรี” เมื่อปี พ.ศ. ๒๓๔๕ สมัยรัชกาลที่ ๑ พระองค์ทรงผนวชเป็นสามเณรและศึกษาอยู่ในวัดพระเชตุพนวิมลมังคลาราม สมัยรัชกาลที่ ๒ ได้ทรงผนวชเป็นภิกษุเป็นพระราชาคณะและอธิบดีสงฆ์ ได้สมญานาม “สุวณฺณรังษี” และ “กรมหมื่นนุชิตชิโนรส ศรีสุคตขัตติยวงศ์” ตลอดรัชกาลที่ ๓ สมัยรัชกาลที่ ๔ ได้เลื่อนให้ดำรงตำแหน่ง “สกลมหาสังฆปริณายก” และเลื่อนพระอิสริยยศสูงสุดเป็น “สมเด็จพระมหาสมณเจ้า กรมพระปรมานุชิตชิโนรส”

พระองค์ทรงเชี่ยวชาญทั้งคดีโลกและคดีธรรม อีกทั้งยังเชี่ยวชาญด้านอักษรศาสตร์ มีผลงานพระนิพนธ์ต่าง ๆ มากมาย เช่น กฤษฎาสอนน้องคำฉันท์ ร่ายยาวมหาเวสสันดรชาดก เป็นต้น พระองค์ทรงเป็นพระอาจารย์เจ้านายหลายพระองค์ เช่น รัชกาลที่ ๓ และ รัชกาลที่ ๔ พระองค์สิ้นพระชนม์เมื่อ ๙ ธันวาคม พ.ศ. ๒๓๙๖ รวม ๖๔ พรรษา

ลักษณะคำประพันธ์

ลิลิตตะเลงพ่าย แต่งด้วยคำประพันธ์ประเภทลิลิตสุภาพ โดยแต่งสลับกันระหว่างร่ายสุภาพและโคลงสุภาพ รวม ๔๓๙ บท แบ่งเป็นโคลงสองสุภาพ ๔๕ บท โคลงสามสุภาพ ๑๐ บท โคลงสี่สุภาพ ๓๓๕ บท และร่ายสุภาพ ๔๙ บท ระยะเวลาในการนิพนธ์เริ่มตั้งแต่ปี พ.ศ. ๒๓๕๙ จวบจนจบใน พ.ศ. ๒๓๗๕ รวม ๑๖ ปี

โคลงสองสุภาพ

โคลงสองสุภาพมีสามวรรค วรรคหนึ่งและวรรคสองมีวรรคละ ๕ คำ วรรคที่สามมี ๔ คำ และคำสร้อย ๒ คำ บังคับเอกโท ดังแผนภูมิ

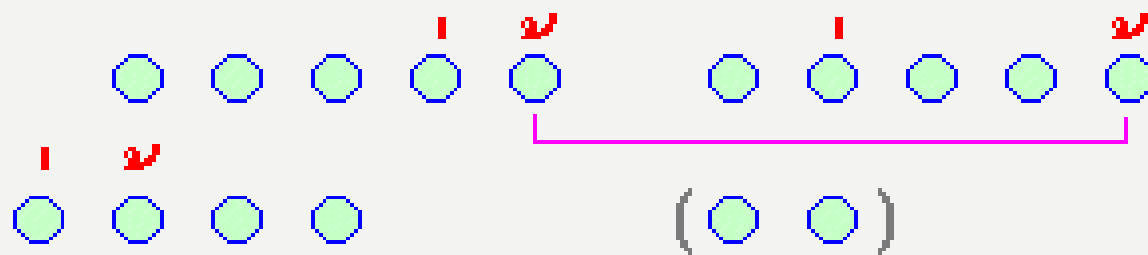

ตัวอย่าง

โคลงสองเป็น**อย่างนี้** แสดง**แก่**กุกุบุตร**ชี้**
เช่นให้เห็นเลบง แบบนา

โคลงสามสุภาพ

โคลงสามสุภาพ วรรคที่หนึ่ง วรรคที่สอง และวรรคที่สาม มีวรรคละ ๕ คำ
วรรคที่สี่มี ๔ คำ คำสร้อย ๒ คำ บังคับเอก โท และสัมผัสดังแผนภูมิ

ตัวอย่าง

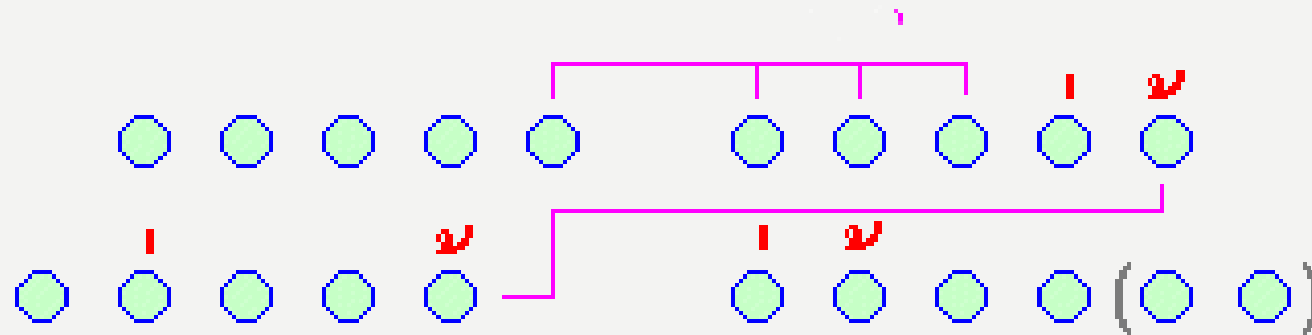

โคลงสามแปดกโคลงสอง

ตามทำนอง**ที่แท้**

วรรค**หนึ่ง**พึงเติม**แล้ว**

เล่านี้จึงยล เยี่ยงเทอญ

โคลงสี่สุภาพ

โคลงสี่สุภาพหนึ่งบทจะมี ๔ บรรทัด บรรทัดหนึ่งเรียกว่า "บาท" เพราะฉะนั้นโคลงสี่สุภาพหนึ่งบท จะมี ๔ บาท ในบาทหนึ่งจะมี ๒ วรรค วรรคหน้าจะมี ๕ คำ วรรคหลังของบาทที่ ๑ บาทที่ ๒ และบาทที่ ๓ จะมี ๒ คำ ส่วนวรรคหลังของบาทที่ ๔ จะมี ๔ คำ มีบังคับเอก ๗ แห่ง โท ๔ แห่ง ในบาทที่ ๑ วรรคที่ ๑ คำที่ ๔ และ ๕ สามารถสลับตำแหน่งคำเอก คำโท ได้ ดังแผนภูมิ

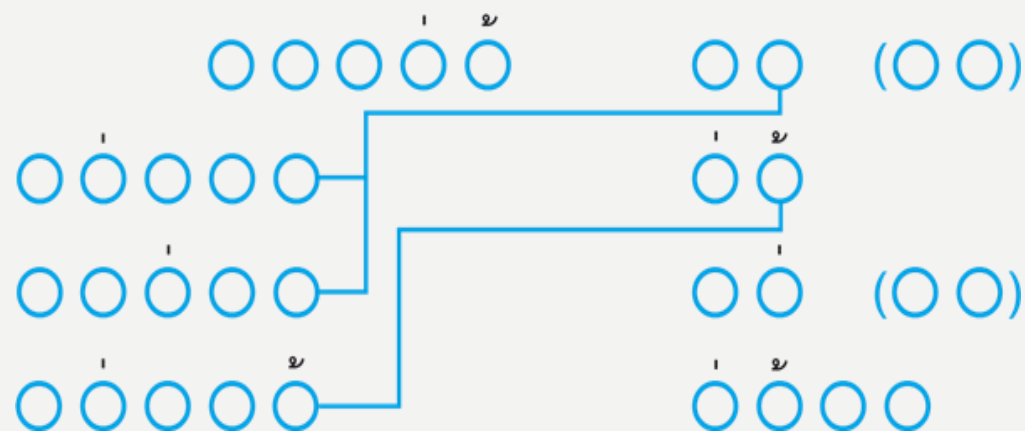

ร้ายสุภาพ

ร้ายสุภาพ วรรคหนึ่งมี ๕ คำ หนึ่งบทจะมีกี่วรรคก็ได้ คำสุดท้ายของวรรคหน้าต้องสัมผัสกับคำที่ ๑, ๒ หรือ ๓ ของวรรคต่อไป และจบลงด้วยโคลงสองสุภาพ ดังแผนภูมิ

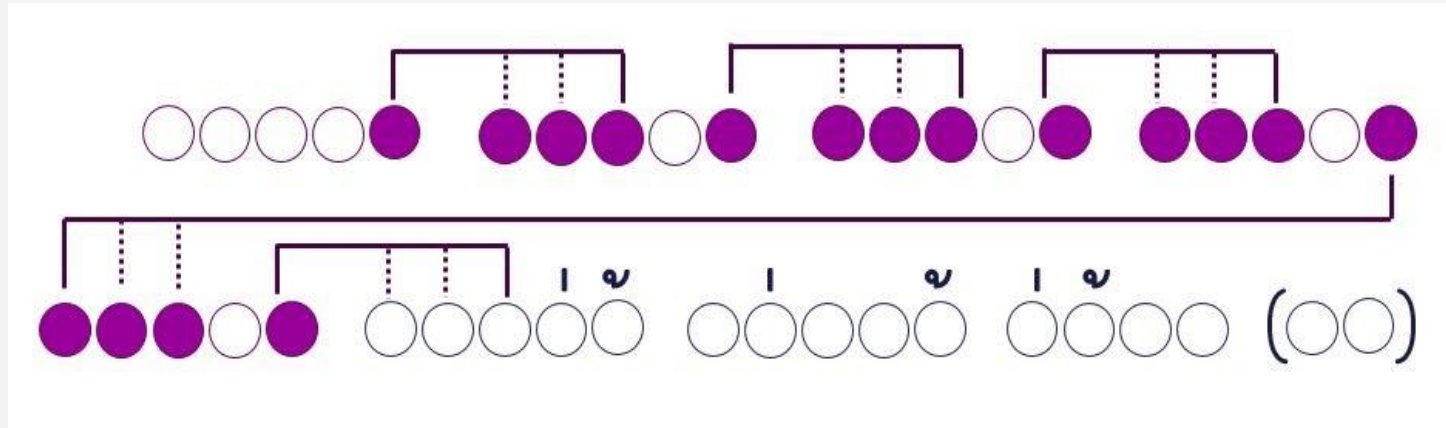

ตัวอย่าง

ศรีสวัสดิ์เดชะ ชนะราชอรินทร์ ยินพระยศเกริกเกรียง เพียงพกแผ่น
ฟากฟ้า หล้าลุ่มเลื่องชัยเขวง เกรงพระเกียรติระย่อ...เถกิงพระเกียรติฟุ้งฟ้า
ลือตรลบแหล่งหล้า โลกถ้วนสุดดี ฯ

เนื้อเรื่องย่อ

เริ่มบทกวี

การเริ่มต้นบทกวี หรือบทไหว้ครู บางทีเรียกบทชมพระนคร ซึ่งการชมพระนครนั้นนอกจากจะกล่าวถึงบุญญาธิการและพระบรมเดชาานุภาพของพระมหากษัตริย์แล้ว ยังกล่าวถึงศิลปะอันเป็นเอกลักษณ์ของไทยแทรกไว้ด้วย ไม่ว่าจะเป็นด้านสถาปัตยกรรมหรือประติมากรรม บทกวีนี้จะแสดงถึงฝีมืออย่างเต็มที่ในการกล่าวถึงสิ่งเหล่านี้ ลีลาการเขียนบทไหว้ครูจะแสดงความสามารถส่วนตัวของบทกวีแต่ละคนออกมา

บทนำในลิลิตตะเลงพ่าย กล่าวถึงอำนาจของสิ่งศักดิ์สิทธิ์ เทพเจ้าที่เคารพ
นับถือทั่วทุกทิศ กล่าวถึงพระเกียรติยศของพระมหากษัตริย์ แสดงความเคารพ
นอบน้อมว่าเป็นผู้มีฤทธิ์เกรียงไกร ชนห้ำหั่นกล่าวชมความเจริญรุ่งเรืองของ
บ้านเมือง เมื่อครั้งเหตุการณ์สำคัญที่กรุงศรีอยุธยาทำศึกกับพม่าและเอาชนะได้
กล่าวถึงความร่มเย็นเป็นสุขของบ้านเมืองในสมัยนั้น ซึ่งสะท้อนให้เห็นถึงสิ่งที่
เป็นแรงบันดาลใจที่มีอิทธิพลต่อกวี เพราะวรรณคดีเป็นเครื่องหมายที่แสดงให้เห็น
ถึงความสงบสุขของบ้านเมืองและความเป็นไปของแผ่นดิน

เหตุการณ์ทางเมืองมอญ : พระเจ้าหงสาวดีปรารถนาจะมาตีเมืองไทย

ฝ่ายพระเจ้าหงสาวดีนั้นทบุเรง ทราบข่าวว่า สมเด็จพระมหาธรรมราชา สวรรคต สมเด็จพระนเรศวรได้ครองราชย์สมบัติ พระเจ้าหงสาวดีนั้นทบุเรง จึงปรึกษาขุนนางทั้งหลายว่า กรุงศรีอยุธยาอยู่ในช่วงเปลี่ยนแปลงกษัตริย์ สมเด็จพระนเรศวรและสมเด็จพระเอกาทศรถพี่น้องอาจชิงความเป็นใหญ่ ควรส่งทัพไปตีเมืองไทย ขุนนางทั้งหลายก็เห็นชอบตามพระราชดำรินั้น พระเจ้าหงสาวดีนั้นทบุเรงจึงตรัสแก่พระมหาอุปราชาให้เตรียมทัพพร้อมกับเจ้านครเชียงใหม่เป็นทัพใหญ่ ๕ แสน

พระมหาอุปราชากราบทูลพระราชบิดาว่า โหรทำนายว่าเคราะห์อาจถึง
ตาย พระเจ้าหงสาวดีจึงได้ตรัสประชดว่า “พระมหาธรรมราชาไม่เสียแรงมีโอรส
ล้วนเชี่ยวชาญการศึก ไม่เคยย่อท้อต่อสงคราม ไม่เคยพักให้บิดาใช้เลย และซึ่ง
เจ้าว่ากลัวเคราะห์ร้ายนั้นอย่าไปรบเลยเอาผ้าสตรีมานุ่งเสียจะได้สร้างเคราะห์”
พระมหาอุปราชาได้ฟังก็อับอายยิ่งนักแต่ก็ไม่อาจขัดคำสั่งไม่ได้ ก็เตรียมรีพลและ
มีคำสั่งไปถึงเมืองเชียงใหม่ให้จัดทัพทั้ง ๔ เหล่า ยกมาหงสาวดี นอกจากนี้ยัง
รับสั่งให้หัวเมืองต่าง ๆ มาช่วยรบ เมื่อทัพต่าง ๆ มาถึงหงสาวดีก็จัดเตรียมทัพ
หลวงเพื่อจะไปรบเข้าตู่วันรุ่งขึ้น รับสั่งเสร็จแล้วพระองค์เสด็จเข้าตำหนักด้วย
ความโศกเศร้า

พระมหาอุปราชาส่งลาสนมเพื่อไปทำศึก และตรัสปลอบพระสนมว่า พระองค์
จำจากไปขอย่าให้นางโศกเศร้าคร่ำครวญเพราะพระองค์เสร็จการศึกแล้วจะรีบกลับ
พอพระสนมได้ฟังรับสั่งต่างพากันร่ำไห้และขอตามเสด็จด้วย เป็นเหตุให้พระมหา
อุปราชาเร่าร้อนพระทัยยิ่งขึ้น และคิดที่จะขัดพระบรมราชโองการของพระบิดา
แต่ด้วยความกลัวพระอาญาจึงฝืนความโศกเศร้า กว่าจะปลอบพระสนมเสร็จก็เป็น
เวลาใกล้รุ่งพอดี

พระมหาอุปราชาเข้าเฝ้าพระเจ้าหงสาวดีนั้นทบุงเรงเพื่อทูลลาไปทำศึก
พระเจ้าหงสาวดีนั้นทบุงเรงจึงพระราชทานพรให้มีชัยชนะแก่กรุงศรีอยุธยา
แล้วพระราชทานโอวาท ๘ ประการ คือ

- | | | | |
|----|----------------------|------------|---------------------|
| ๑. | จงพ่ออย่ายินยล | แต่ตั้ง | |
| | อย่าลองคะนองตน | ตามชอบ | ใจนา (อย่าประมาท) |
| ๒. | จงแจ้งเหตุแห่งเบื่อง | โบราณ | |
| | เป็นประโยชน์ยุทธการ | กล่าวไว้ | (รู้คดีโบราณ) |
| ๓. | เอาใจทหาร เรืองริน | อยู่นา | (รู้ปลุกใจทหาร) |
| ๔. | อย่าระคนปนไกล้ | เกลือกกลัว | ขลาดเขลา (อย่าขลาด) |

๕. หนึ่งรู้พยุงเหิกไชร้ สบสถาน (รู้กระบวนการทัพเข้าศึก)
๖. ู้เชิงพิชัยชาญ ชุมค่าย ครอบนา (รู้วิธีตั้งค่าย)
๗. หนึ่งรู้บำเหน็จให้ ขุนพล (รู้ปูนบำเหน็จทหาร)
๘. อย่าหย่อนพิริยะยล อย่าเกียจ (มีความเพียร)

เมื่อได้รับพรและพระบรมราโชวาทแล้วก็ทูลลา เสด็จทรงช้างชื่อ “พลายพัทธกอบ” เคลื่อนกองทัพ ๕ แสน พร้อมด้วยทัพช้าง ม้า พลเดินเท้า พาหนะต่าง ๆ และเกวียน อาวุธต่าง ๆ ผ่านเขลนทวาร

พระมหาอุปราชายกทัพเข้าเมืองกาญจนบุรี : เส้นทางการเดินทัพของพระมหาอุปราชา

พระมหาอุปราชานำทัพผ่านป่าเขามาอย่างช้า ๆ เดินทางเฉพาะเวลาเช้า และเวลาเย็น กลางวันร้อนก็หยุดพักผ่อน เพื่อให้รีพล ช้าง ม้า ร่ำเรียงและกล้าหาญ เมืองและตำบลที่ทัพของพระมหาอุปราชาผ่านเรียงลำดับ ดังนี้

๑. เมืองหงสาวดี

๒. ด้านพระเจดีย์สามองค์ ปัจจุบันอยู่ในเขตอำเภอสังขละบุรี จังหวัดกาญจนบุรี เจดีย์องค์หนึ่งอยู่ในเขตมอญ อีกสององค์อยู่ในเขตไทย เดิมเป็นเพียงก้อนหินรูปเจดีย์ เพิ่งสร้างเป็นเจดีย์จริงในสมัยรัชกาลที่ ๕ นักวิชาการบางคนบ้างก็ว่าสร้างขึ้นตั้งแต่สมัยสมเด็จพระนเรศวร

เมื่อพระมหาอุปราชายกทัพถึงด้านเจดีย์สามองค์ เริ่มเข้าเขตไทยและทรงรำพันถึงนางอันเป็นที่รัก ระหว่างการเดินทางธรรมชาติที่สวยงาม พระองค์ได้คร่ำครวญอยู่ตลอดเวลา

สลัดไต่ไต่สลัดน้อง แหนงนอน ไพรธา
เพราะเพื่อมาราญรอน เต็กไสร้
สละสละสมร เสมอชื่อ ไม่นา
นี้กระกำนามไม้ แม่นแม่นทรวงเรียม

ต้นสลัดไต่เหมือนมีสิ่งใดมาพรากน้องไปจนต้องมานอนคนเดียวกลางป่า
ต้นสละเหมือนสละนางมา ต้นระกำเหมือนความระกำในอก

สายหยุดหยุดกลิ่นฟุ้ง

ยามสาย

สายប់หยุดเสน่ห์หาย

ห่างเศร้า

ก็คืนก็วันวาย

วางโทษ ราแม่

ถวิลทุกขวบคำเช้า

หยุดได้ฉันใด

ดอกสายหยุดพอสายยังหยุดส่งกลิ่นได้ แต่แม้ว่าจะสายเพียงใดความรักและ
ความเศร้ามก็ไม่เคยหายไป ก็คืนก็วันจะหายจากความคร่ำครวญ ความทุกข์
ความทรमानจะหมดได้อย่างไร เมื่อใจยังนึกถึงพระสนม

๓. ตำบลไทรโยครับสั่งให้ตั้งค่าย ทรงปรึกษาแผนการที่จะเข้าตีเมืองกาญจนบุรี แล้วเคลื่อนทัพไปตามแผนการ ฝ่ายกองระวังด้านที่เจ้าเมืองกาญจนบุรีจัดไปสืบ เหตุการณ์ในเขตมอญแลเห็นพม่าเดินเลาะทางลำน้ำแม่กษัตริย์ ประกอบด้วย ทัพพลมากมาย แลเห็นฉัตร ๕ ชั้น ก็ทราบว่าเป็นพระมหาอุปราชายกทัพมา จึงรีบ กลับมารายงานแก่เจ้าเมืองกาญจนบุรี ทุกคนในกาญจนบุรีกลัวจึงพากันหนีเข้า ป่า ลอบดูท่าทีของข้าศึก ที่เคลื่อนมาทางแม่น้ำลำกระเพิน

๔. ณ ลำน้ำกระเพิน พระยาจิดตองคุมพลสร้างสะพานเรือกไม้ไผ่ข้ามลำน้ำ เจ้าเมืองกาญจนบุรีให้ขุนแผนม้าเร็วไปรายงานสมุหนายกเสนาบดีฝ่ายมหาดไทย เพื่อกราบทูลสมเด็จพระนเรศวร

๕. เมืองกาญจนบุรี พระมหาอุปราชาเข้ายึดเมืองได้อย่างง่ายดายเพราะไม่มี
ชาวเมืองแม้แต่ผู้เดียวจนกลายเป็นเมืองร้าง ประทับแรมหนึ่งคืน พระมหาอุปราชา
เคลื่อนไพร่พลจากเมืองกาญจนบุรี ถึงพนมทวนในเย็นวันนั้น เกิดลมเวรัมภาพัดฉัตรหัก
โหรแสรังทำนายว่าเหตุการณ์ครั้งนี้ถ้าเกิดในช่วงเช้าเป็นกลางร้าย แต่ถ้าเกิดในช่วงเย็น
จะเป็นศุภนิมิตได้ชัยชนะแก่ข้าศึก

เกิดเป็นหมอกมืดห้อง

เวหา หนเฮย

ลมชื่อเวรัมภา

พัดคลุม

หวนหอบหักฉัตรา

คชชาติ ลงแฮ

แลฐลีกลัดกลุ่ม

เคลื่อนเพียงจักรผัน ฯ

เหตุนี้ผิวเข้าชั่ว

จุกเขี้ยว

เกิดเมื่อยามเย็นดี

ดอกไ้

อย่าชุ่นอย่าล้าเค็ญ

ใจเจ็บพระเอย

พระจักลุลลาภได้

เผด็จเสี้ยนศึกสยาม ฯ

พระมหาอุปราชาไม่เชื่อคำทำนายของโหร ทรงหวังพระทัยว่าจะต้องแพ้
ข้าศึก และระลึกถึงพระบิดา ถ้าหากสิ้นพระชนม์ พระบิดาจะต้องโศกแน่นอน
เพราะไม่มีใครช่วยทำสงคราม แผ่นดินมอญจะต้องพินาศลง

๖. ตำบลตระพังตรุ เขตจังหวัดกาญจนบุรี ทรงตั้งทัพเป็นแบบดาวล้อมเดือน

๗. ตำบลโคกเผาข้าว เขตจังหวัดสุพรรณบุรี ได้ปะทะกับทหารไทยเวลา ๐๗.๐๐ น.

สมเด็จพระนเรศวรทรงปรารภเรื่องตีเมืองเขมร

สมเด็จพระนเรศวรทรงปรึกษาศึกษาการศึกกับขุนนางเพื่อเตรียมทัพไปรบกับเขมร ซึ่งกระทำตนเป็นศัตรูคอยตีไทยซ้ำเติม เมื่อต้องทำศึกกับพม่าอาจยกมาตีกรุงศรีอยุธยาในระหว่างที่พระองค์ไปทำศึกกับเขมร จึงตั้งพระยาจักรีให้เป็นผู้รักษากรุงศรีอยุธยา พระองค์ตรัสปลอบใจพระยาจักรีและรู้ผลว่า พม่าเพิ่มทัพไปเมื่อต้นปีคงไม่ยกทัพมาในปีนี้แน่ ถ้าจะมาก็คงเป็นปีถัดไป

สมเด็จพระนเรศวรทรงเตรียมการขั้นแรกเมื่อทราบข่าวศึกพม่า

ขณะที่สมเด็จพระนเรศวรทรงปรึกษาการศึกษาการศึกเขมรแลเตรียมป้องกันกรุงศรีอยุธยา
อยู่นั้น ทรงได้ข่าวศึกว่าพม่าจากเมืองกาญจนบุรี จึงตรัสว่าฝ่ายไทยเราเตรียมช้าง
ม้า รั้วพล จะไปตีเมืองละแวก บัดนี้ทัพหงสาวดีมาชิงรบเสียก่อน ควรยกทัพไปต่อสู้
เพื่อชิงชัยชนะ แล้วให้เจ้าเมืองราชบุรีเกณฑ์พล ๕๐๐ ไปตั้งชุมนุมอยู่ ถ้าข้าศึกข้าม
สะพานลำน้ำกระเพินแล้วให้ตัดสะพานเรือกและเอาไฟทำลายเสีย เมื่อรับสั่งไม่นาน
ก็ได้รับแจ้งข่าวศึกจากเมืองสิงห์บุรี สรรคบุรี สุพรรณบุรีและวิเศษไชยชาญ
ตามลำดับ

สมเด็จพระนเรศวรและพระเอกาทศรถปรึกษากันกับขุนนางผู้ใหญ่ว่าจะรบนอกเมืองหรือตั้งรับอยู่ในเมือง ขุนนางกราบทูลให้ออกไปรบนอกเมือง จากนั้นพระองค์ก็หัวเราะเพราะว่าความคิดเหมือนกันกับพระองค์ จากนั้นมีพระบรมราชโองการให้ทัพหัวเมืองตรี จัตวา หัวเมืองปักษ์ใต้ ๒๓ หัวเมือง รวมพล ๕ หมื่น เป็นทัพหน้า ให้พระยาศรีไสยณรงค์ เป็นแม่ทัพ พระราชฤทธานนท์ เป็นปลัดทัพ ยกไปขัดตาทัพรับหน้าข้าศึกอยู่ที่ตำบลหนองสาหร่าย ด้ข้าศึกไม่แตกและต้านทานไม่ไหว พระองค์เสด็จมาช่วยรบทีหลัง แม่ทัพทั้งสองกราบบังคมลาไปตั้งค่ายตรงชัยภูมิสีหนามที่หนองสาหร่ายตามพระราชบัญชา

ปวงทัพปลุกค่ายสร้าง

กลางสมร

ภูมิพยุหไกรสร

ศึกตั้ง

เสนาพลากร

ต่างริน เริงแฮ

คอยจักยอยุทธ์ยิ่ง

อยู่ถ้าทางเข็ญ

ภูมิพยุหไกรสร : ทำเลตั้งค่าย ที่เรียกว่า สีหนาม คือ มีต้นไม้ใหญ่ ๓ ต้น
กับจอมปลวกใหญ่

หนองสาหร่าย : ปัจจุบันอยู่ทางตะวันตกของอำเภอศรีประจันต์ กว้าง ๒ เส้น ๕ วา
ยาว ๔ เส้น ๑๕ วา อยู่เหนือเจดีย์ยุทธหัตถีขึ้นไปประมาณ ๑๕๐ เส้น

เส้นทางการเดินทัพของสมเด็จพระนเรศวร

๑. กรุงศรีอยุธยา

๒. ปากโมก : ทรงสุบินเป็นมงคลนิมิต

๓. บ้านสระแก้ว

๔. บ้านสระเกล้า

๕. หนองสาหร่าย : ตั้งค่ายรูปดอกบัว ทรงชัยภูมิครุฑนาม

สมเด็จพระนเรศวรตรววจเตรียมทัพ : ยกทัพ : ศุภนิมิตครั้งที่ ๑ และ ๒

สมเด็จพระนเรศวรให้โหราธิบดี หลวงญาณโยคและหลวงโลกทীป คำนวณฤกษ์ถวายว่า สมเด็จพระเจ้าอยู่หัวได้จตุรงค์โชคอาจปราบข้าศึกให้แพ้ไป ขอเชิญเสด็จยกทัพออกจากพระนคร ณ วันอาทิตย์ ขึ้น ๑๑ ค่ำ เดือนยี่ เวลา ๘.๓๐ น. เมื่อได้มงคลฤกษ์ก็ยกทัพผ่าน โขลนทวาร พระสงฆ์ประพรมน้ำมนต์แก้กองทัพ เสด็จทางชลมารคไปประทับแรมอยู่ที่ตำบลปากโมก (ปัจจุบันคือ อำเภอป่าโมก จังหวัดอ่างทอง)

เมื่อถึงปากโมกได้ทรงปรึกษากับขุนนางจนยามที่สามจึงเข้า
บรรทม ครั้นเวลา ๔ นาฬิกา พระองค์สุบินเป็นศุภนิมิต มีเรื่องราวว่า พระองค์
เห็นน้ำไหลป่าท่วมป่าสูงทางทิศตะวันตกเป็นแนวยาวสุดสายตา ขณะที่พระองค์
ทรงลุยน้ำอันเชี่ยวนั้นก็มิจระเข้ใหญ่ตัวหนึ่งโถมปะทะและจะกัดพระองค์ จึงต่อสู้
กับพระองค์ใช้พระแสงดาบฟันจนจระเข้ตาย ทันใดนั้นสายน้ำก็เหือดแห้งไป

พอตื่นบรรทมก็ทรงรับสั่งให้โหรทำนายพระสุบินทันที โหรทำนายว่า พระสุบินครั้งนี้เกิดเพราะเทวดาส่งพรมาให้ทราบเป็นนัย น้ำที่ไหลบ่าทางทิศ ตะวันตกคือกองทัพพม่า จระเข้ใหญ่คือพระมหาอุปราชา การที่พระองค์เอาชนะ จระเข้ได้แสดงว่าศัตรูพระองค์จะสิ้นชีวิตลงด้วยพระแสงของ้าวและที่พระองค์ลุย กระแสน้ำ หมายความว่า พระองค์ทรงบุกเข้าไปในหมู่ข้าศึกจนข้าศึกแตกพ่าย ไม่อาจทนต่อพระบรมเดชานุภาพได้

พอใกล้ฤกษ์ยกทัพ สมเด็จพระนเรศวรและสมเด็จพระเอกาทศรถ เสด็จไปยัง
เกยช้างทรงพระที่นั่งคอยพิชัยฤกษ์อยู่ ทันใดนั้นพระองค์ทอดพระเนตรพระบรม
สารีริกธาตุส่องแสงเรืองงามขนาดเท่าผลส้มเกลี้ยงลอยมาในท้องฟ้าทางด้านทิศใต้
หมุนเวียนรอบกองทัพทักษิณาวรรต ๓ รอบ แล้วลอยวนเวียนไปทางทิศเหนือ
สมเด็จพระพี่น้องทั้งสองพระองค์ปีติยินดีตั้งต้นพระทัย ทรงสรรเสริญและนมัสการ
อธิษฐานให้พระบรมสารีริกธาตุนั้นบันดาลให้พระองค์ชนะข้าศึก และขอเชิญเป็นธง
และเป็นฉัตรไปปกป้องเพื่อระงับความเดือดร้อนนำแต่ความสะดวกสบายมาสู่กองทัพ
จากตำบลดปากโมก สมเด็จพระนเรศวรทรงช้างชื่อ “เจ้าพระยาไชยานุภาพ” สมเด็จพระ
พระเอกาทศรถทรงช้างชื่อ “เจ้าพระยาปราบไตรจักร” ทรงเคลื่อนทัพไปตั้ง ณ
หนองสาหร่าย

พระมหาอุปราชาทรงปรึกษาการศึกแล้วยกทัพปะทะทัพหน้าของไทย

นายกองลาดตระเวนพม่า สมิงอะคร้าน สมิงเปอ และสมิงชายม่วน ได้พบกองทัพไทย จึงไปกราบทูลให้พระมหาอุปราชาทราบว่ากองทัพไทยตั้งกองทัพที่หนองสาหร่ายมีรีพลประมาณ ๑๗-๑๘ หมื่น พระมหาอุปราชาเห็นว่าจะได้เปรียบ เพราะมีกำลังมากกว่า จึงรับสั่งให้เตรียมพลตั้งแต่ ๓ นาฬิกา พอ ๕ นาฬิกา ก็ยกทัพไปตีกองทัพไทยให้แตก ครั้นได้ฤกษ์พระมหาอุปราชาทรงช้างพระที่นั่งพลายพัทธกอ เคลื่อนทัพออกจากตำบลดระพังตรู

พระยาศรีไสยณรงค์และพระยาราชฤทธานนท์ เมื่อได้รับพระราชโองการให้
ออกโจมตีข้าศึก จึงจัดทัพแบบตรีเสนา คือ แบ่งเป็น ๓ ทัพใหญ่ แต่ละทัพแยกออก
ได้ ๓ กอง กองทัพไทยเคลื่อนทัพออกจากตำบลหนองสาหร่ายถึงตำบลโคกเผาข้าว
เวลาประมาณ ๗ นาฬิกา ได้ปะทะกับพม่า ทั้งสองฝ่ายต่อสู้กันด้วยอาวุธชนิด
เดียวกันเป็นคู่ ๆ ด้วยความสามารถที่มี

สมเด็จพระนเรศวรทรงปรึกษายุทธวิธีเอาชนะข้าศึก : สืบข่าวการรบ ของทัพหน้า

ขณะที่พราหมณ์ผู้ทำพิธีและผู้ชำนาญไสยศาสตร์ ทำพิธีเบิกประตูป่าและพิธี
ละว้าเช่นไก่ หลวงมหาวิชัยรับพระแสงดาบอาญาสิทธิ์ ไปทำพิธีตัดไม้ข่มนามตาม
ไสยศาสตร์ สมเด็จพระนเรศวรได้ยินเสียงปืน ซึ่งไทยกับพม่ากำลังต่อสู้กันอยู่
แต่เสียงอยู่ไกลฟังไม่ชัด จึงให้หมื่นทิพเสนาไปสืบข่าว หมื่นทิพเสนานำขุนหมื่น
ผู้หนึ่งกราบทูลว่า ทัพไทยถอยร่นอยู่ตลอดเวลาเพราะทัพพม่ามีมาก สมเด็จพระ
นเรศวรจึงตรัสปรึกษาแม่ทัพคิดหาอุบายแก้ไขการศึก

บรรดาแม่ทัพทูลว่าให้ส่งกำลังทัพไปปะทะทันที แต่พระองค์กลับไม่เห็นด้วย จึงใช้กลอุบายถอยออกมาโดยไม่หยุดยั้ง เพื่อให้ข้าศึกละเลิงใจ ยกติดตามมาไม่ เป็นขบวน จากนั้นให้ยกทัพส่วนใหญ่ออกโจมตีจึงจะได้ชัยชนะ แม่ทัพเห็นด้วย สมเด็จพระนเรศวรจึงรับสั่งให้หมื่นทิพเสนากับหมื่นราชามาตย์ไปแจ้งทัพหน้า ให้ถอยร่นโดยเร็ว ทัพพม่าจึงรุกมาไม่เป็นขบวน

ละว้าเช่นไก่อ คือ พิธีทางไสยศาสตร์ที่บวงสรวงปีศาจหรือเจ้าป่าเจ้าเขาด้วยไก่
ตัดไม้ข่มนาม คือ พิธีทางไสยศาสตร์ กระทำเพื่อให้มีชัยชนะแก่ข้าศึก
โดยเอาไม้ที่มีชื่อเดียวกันกับข้าศึกมาเข้าพิธีพร้อมกับรูปปั้นและชื่อข้าศึก พอได้ฤกษ์
พระเจ้าแผ่นดินจะพระราชทานพระแสงดาบอาญาสิทธิ์ให้แก่ผู้แทนพระองค์ไปฟันไม้
และรูปปั้น ชื่อข้าศึกนั้น แล้วรีบกลับมากราบทูลว่าได้ปราบศัตรูตามพระราชกระแส
รับสั่งเรียบร้อยแล้ว

ทัพหลวงเคลื่อนพล : ศุภนิมิตครั้งที่ ๓

ขณะที่สมเด็จพระนเรศวรประทับบนเกยช้าง เพื่อรอฤกษ์เคลื่อนทัพหลวงอยู่นั้น ได้บังเกิดเมฆก้อนใหญ่ลอยอยู่ทางทิศเหนือ แต่แล้วท้องฟ้ากลับดูแจ่มกระจ่างสว่างด้วยแสงพระอาทิตย์ส่องแสงจ้าเป็นนิมิตหมายที่แสดงถึงพระบรมเดชานุภาพ

บัดดลวลาหกชื่อ

ชระอับ อยู่แฮ

แห่งทิศพายัพยล

เยือกฟ้า

มลักแลกะลายกระบับ

ลิวล่ง ไปเลย

เผยผ่องภาณุเมศจ้า

แจ่มแจ้งแสงฉาน

จากนั้นสมเด็จพระนเรศวรและพระเอกาทศรถจึงได้เคลื่อนทัพตามเกล็ดนาค และเข้าปะทะกับข้าศึก พอข้างทรงทั้งสองของสมเด็จพระนเรศวรและพระเอกาทศรถ ได้ยินเสียงฆ้อง กลอง ปี่น ก็เริ่มศึกคะนองด้วยกำลังตกมัน จึงวิ่งเข้าไปในหมู่ข้าศึก โดยความวุ่นวายไม่สามารถควบคุมได้ แม่ทัพและนายพลเสด็จตามไม่ทัน ผู้ที่เสด็จทันก็มีแต่กลางข้างและความวุ่นวาย ทั้งสองพระองค์ได้ทอดพระเนตรเห็นข้าศึกมีจำนวนมากมาย จึงไสช้างเข้าชนข้าศึก เหล่าข้าศึกต่างพากันระดมยิงปืนดั่งท่าฝนแต่ไม่ถูกข้างทรงทั้งสองพระองค์ ทันใดนั้นได้เกิดควันทลบมีดราวกับไม่มีตะวัน ต่างฝ่ายต่างมองไม่เห็นกันเลย เคลื่อนทัพตามเกล็ดนาค ตามตำราพิชัยสงคราม กำหนดว่าวันใดที่นาคหันหัวและหางไปทิศทางใดต้องไปตั้งทัพตามทิศหัวนาค แล้วเคลื่อนทัพไปตามทิศหางนาค คือ ไม่ให้ทวนเกล็ดนาค จะเป็นสิริมงคลแก่กองทัพ

สมเด็จพระนเรศวรจึงประกาศกับเทวดาบนสวรรค์ทั้ง ๖ ชั้นฟ้า และชั้น
พรหมโลก ๑๖ ชั้น ขอเชิญให้สัดับรับราชโองการของพระองค์

ภูวไนยผายโอษฐ์เอื้อน

โซยงการ

แก้เทพทุกถิ่นสถาน

จชั้น

โสพสพรหมพิมาน

กมลასน์ แลนา

เชิญช่วยชুমโสตชั้น

สัดับถ้อยตุเถลง

พระองค์ทรงเอ่ยวาจาว่า พระองค์เป็นกษัตริย์ครองราชย์สมบัติก็ด้วย
หวังจะให้ทำนุบำรุงศาสนา เหตุใดเทวดาจึงไม่บันดลให้ท้องฟ้าสว่างเปิดทางให้
มองเห็นข้าศึกได้อย่างชัดเจน

ซึ่งแสรังรังสฤษฏีให้

มาอุบัติ

ในประยูรเศวตฉัตร

สืบเชื้อ

หวังผดุงบวรรัตน

ตรัยยศ ยินนา

ทำนุพระศาสน์เกื้อ

ก่อสร้างแสงวงผล

เมื่อตรัสจบก็เกิดพายุใหญ่พัดหอบเอาฝุ่นและควันหายไป ท้องฟ้าก็
กลับมาสว่างดังเดิม ทรงเร่งช้างสอดสายระเนตรหาพระมหาอุปราชา ทรงแลไป
ทางด้านขวาได้เห็นนายทัพขี่ช้างเชือกหนึ่งมีฉัตรกั้นอยู่ใต้ร่มช่อย พล ๔ เหล่า
เรียงรายอยู่มากมายครบครัน สมเด็จพระนเรศวรใช้ว่าทศิลป์เชิญให้พระมหา
อุปราชามาทำยุทธหัตถี

พระพี่พระผู้ผ่าน

ภพอุต ดมเอย

ไปชอบเชษฐียินหยุด

ร่วมไม้

เชิญราชร่วมคชยุทธ์

เผยอเกียรติ ไว้แฮ

สู้บกว่าสองเราไซ้

สุดสิ้นถามี

สมเด็จพระนเรศวรกล่าวด้วยน้ำเสียงที่สุภาพไพเราะว่า พระเจ้าฟ่ปกครอง
ประเทศอันบริบูรณ์ยิ่ง ทำไมพระเจ้าฟ่จึงประทับอยู่ใต้ต้นไม้ เชิญมาทำยุทธหัตถี
ให้เป็นเกียรติแก่เราทั้งสองให้เป็นทีลือสืบท่ไปหลังจากนี้ และขอทูลเชิญเทวดา
และพรหมเสด็จมาชุมนุม ณ ทีแห่งนี้เพื่อทอดพระเนตรการทำยุทธหัตถี
ผู้ที่เชี่ยวชาญกว่าขอทรงอวยพรส่งเสริมให้มีชัย

ปวงไท้เทเวศทั้ง

พรหมาน

เชิญประชุมในสถาน

ทีนี้

ชมชื่นคชรำบาย

ตู่ต่อ กั้นแฮ

ใครเชี่ยวชาญใครชาญชี่

ชเยศอ้างอวยเฉลิม

สมเด็จพระนเรศวรชนช้างกับพระมหาอุปราชา : ยุทธหัตถีและชัยชนะของไทย

เมื่อสมเด็จพระนเรศวรตรัสเช่นนั้นทำให้พระมหาอุปราชาเกิดขัดติยานะขึ้น รีบไสช้างต่อสู้ทันที ช้างทรงของสองพระองค์ เปรียบเหมือนช้างเอราวัณและช้างคีรีเมขล์ที่เป็นพาหนะของพระอินทร์และวสวัตดีมาร ต่อสู้กันอย่างยิ่งใหญ่ ประหนึ่งพระอินทร์และไพจิตราสูรหรือไม่ก็พระรามกับทศกัณฐ์ กษัตริย์อื่นก็ไม่มีเสมอเหมือน

ข้างทรงของสองกษัตริย์ต่อสู้กันอย่างทรหด ตอนหนึ่งเจ้าพระยาไชยานุภาพ
เสียหลักแก่พลายพัทธกอ พระมหาอุปราชาจึงได้ทีเห็นเป็นโอกาส จึงเงื้อพระแสง
ของง้าวจ้วงฟันอย่างแรงราวกับจักรหมุน แต่สมเด็จพระนเรศวรทรงเบี่ยงพระมาลา
พร้อมกับใช้พระแสงของง้าวปัดออกทัน

เบื้องนั้นนฤนาทผู้

สยามินทร์

เบี่ยงพระมาลาผิน

ห่อนพ้อง

ศาสตราวุธอรินทร์

ฤาฎก องค์เอย

เพราะพระหัตถ์หากป้อง

ปัดด้วยขอทรง

ทันใดนั้นช่างทรงของพระนเรศวรเบนสะบัดลงล่างได้ เข้าใช้ง้างคัดคอปลาย
พิชชกอนหงายเสียท่า พระองค์ทรงเงื้อพระแสงของจ้าวแสงพลพ่ายพัวลงไป
จึงพัวพระอังสาขาดก่อนไปทางขวา

พลอยพล้ำเพรียกถ้ำท่าน ในรณ

บัดราชฟาดแสงพล

พ่ายพัว

พระเดชพระแสงดงดล

เผด็จคู่เข็ญแฮ

ถนัดพระอังสาข้อน

ขาดตัวโดยขวา

พระอุระของพระมหาอุปราชาถูกฟันเป็นรอยแยก ร่างกายก็เอนฟุบชบอยู่
บนหลังช้างเป็นที่น่าสลดใจ พระองค์สิ้นพระชนม์แล้วได้เป็นสถิตอยู่บนสวรรค์

อุรารานร้าวยแยก ยลสยบ

เอนพระองค์ลงทบ ท้าวดิน

เหนือกอกชชอนชบ สั่งเวช

วายชีวาตม์สุดสิ้น สู้ฟ้าเสวยสวรรค์

ขณะที่พระเอกาทศรถทรงทำยุทธหัตถีกับมางจาชโร เจ้าพระยาปราบไตร
จักรได้ที พระเอกาทศรถก็ฟันมางจาชโร พระพี่เลี้ยงพระมหาอุปราชาสิ้นชีวิตอยู่
บนคอช้างเหมือนกัน

ที่ตามเสด็จสมเด็จพระนเรศวรและพระเอกาทศรถมี ๔ คน คือ เจ้าราม
ราชมพ กลางข้างของสมเด็จพระนเรศวร นายมหานุภาพ ท้ายข้างของสมเด็จพระ
นเรศวร หมื่นภักดีศวร กลางข้างของพระเอกาทศรถ และขุนศรีคชคง ท้ายข้างของ
พระเอกาทศรถ แต่ได้ถูกยิงจากข้าศึกและมีผู้เสียชีวิต ๒ คน ๘ คือ นายมหานุภาพ
ท้ายข้างของสมเด็จพระนเรศวร และหมื่นภักดีศวร กลางข้างของพระเอกาทศรถ
เมื่อสมเด็จพระนเรศวรและพระเอกาทศรถทรงกำจัดข้าศึกได้สำเร็จกองทัพไทยได้
ตามมาทัน ต่างโจมตีข้าศึกจนพ่ายไปและเจ้าพระยาไชยานุภาพได้รับสถาปนาเป็น
“เจ้าพระยาปราบหงสาวดี”

สมเด็จพระนเรศวรสร้างสถูปและปูนบำเหน็จทหาร

พอการศึกเสร็จสิ้นสมเด็จพระนเรศวรโปรดให้เจ้าเมืองมล่่วนความัญช้างของพระมหาอุปราชากลับไปแจ้งข่าวการสิ้นพระชนม์ของพระมหาอุปราชาแก่พระเจ้าหงสาวดีแล้วพระองค์ก็ยกทัพกลับอยุธยา สมเด็จพระนเรศวรรับสั่งให้สร้างสถูปตรงที่พระมหาอุปราชาเสียชีวิตไว้เป็นการเฉลิมพระเกียรติให้ปรากฏสืบไปและปูนบำเหน็จพระราชทานยศถาบรรดาศักดิ์ เครื่องใช้ เงิน ทอง ทาส แก่เจ้ารามรามพและขุนศรีคชคง ส่วนนายมหานุภาพและหมื่นภักดีศวร ก็ได้รับพระราชทานยศและทรัพย์สิ้นแก่บุตรภรรยาเป็นการตอบแทนและเพื่อดำรงส่งเสริมวงศ์ตระกูลสืบไป

เมื่อทรงปูนบำเหน็จเสร็จแล้ว สมเด็จพระนเรศวรรับสั่งให้ปรึกษาโทษแม่ทัพนายกองตามกฎหมายพระอัยการศึกว่า ในการที่ข้าศึกยกกองทัพเข้ามาเหยียบแดนถึงชานพระนคร พระองค์และพระเอกาทศรถมีพระราชประสงค์ที่จะทำนุบำรุงเหล่าสมณพราหมณ์และประชาราษฎร มิได้ย่อท้อต่อความยากลำบาก ทรงพระราชอุทิศสาหะออกไปปราบอริราชศัตรู แต่แม่ทัพนายกองทั้งปวงกลับกลัวข้าศึกยิ่งกว่าพระราชอาญา ไม่พยายามยกทัพไปรบให้ทัน ปล่อยให้พระองค์ต่อสู้กับข้าศึกเพียงลำพัง ลูกขุนได้เชิญพระอัยการศีกออกมาดูเห็นว่าจะต้องได้รับโทษถึงประหารชีวิต แต่เนื่องจากใกล้วัน ๑๕ ค่ำ (บัณรสี) จึงทรงพระกรุณาให้งดโทษไว้ก่อนต่อวัน ๑ ค่ำ (ปาฏิบต) จึงให้ลงโทษประหาร

สมเด็จพระวันรัตขอพระราชทานอภัยโทษ

ยังไม่พ้นเวลาที่กำหนดไว้ พอถึงวันแรม ๑๕ ค่ำ เวลา ๘ นาฬิกา เมื่อปฏิบัติ
สมณกิจเสร็จเรียบร้อยแล้ว สมเด็จพระวันรัตวัดป่าแก้วกับพระสงฆ์ชั้นพระราชาคณะ
๒๕ รูป รวม ๒ แผนก คือ ฝ่ายคามวาสีและฝ่ายอรัญวาสีพากันไปยังพระราชวัง
สมเด็จพระนเรศวรรับสั่งให้นิมนต์เข้าทูลขอพระโอรส พอจัดที่นั่งปูอาสนะให้พระสงฆ์
เข้าไปนั่งเรียบร้อยแล้วสมเด็จพระนเรศวรประนมหัตถ์แสดงความเคารพ จากนั้นสมเด็จพระ
พระวันรัตก็ขอพระราชทานอภัยโทษให้แก่ทหารและถวายพระพรต่อไปว่า บรรดา
ข้าทูลละอองธุลีพระบาทล้วนมีความจงรักภักดี

ทั้งนี้เพราะพระบรมเดชาอนุภาพของพระองค์ที่ได้สำแดงให้ปรากฏแก่กษัตริย์
ทั่วไปจนเล้าลือถึงพระเกียรติของพระองค์ เช่น สมเด็จพระสัมมาสัมพุทธเจ้า
(พระตรีโลกนาถ) ทรงชนะพญามารเพียงลำพังดังเช่นกับพระนเรศวร ถ้าอาศัย
กำลังทัพมากมายถึงแม้จะรบชนะพระเกียรติก็จะไม่ฟุ้งเฟื่องและกษัตริย์ทั้งหลายก็
จะไม่พากันออกพระนามเอิกเกริกเช่นนี้

สมเด็จพระนเรศวรได้ฟังคำชี้แจงของสมเด็จพระวันรัตก็คลายความโกรธและยกอภัยโทษตามคำทูลของสมเด็จพระวันรัต สมเด็จพระนเรศวรจึงมีพระบรมราชโองการโปรดเกล้าฯ ให้แม่ทัพและนายกองพันโทษและดำรงตำแหน่งและยศตามเดิม แต่สมเด็จพระนเรศวรเห็นสมควรให้ทหารเหล่านี้ไปตีเมืองตะนาวศรี มะริด และทวาย เป็นการชดเชยความผิด ให้พระยาพระคลังคุมพล ๕๐,๐๐๐ ไปตีเมืองทวาย และให้เจ้าพระยาจักรีนำทัพจำนวนเท่ากันไปตีเมืองตะนาวศรีและมะริด

สมเด็จพระนเรศวรและพระเอกาทศรถตรัสปรึกษาว่าควรทำนุบำรุงหัวเมืองฝ่ายเหนือไว้เพื่อเป็นการเฉลิมพระเกียรติให้ปรากฏชั่วกาลปวงสาน

บทส่งท้าย

ลิลิตตะเลงพ่ายแต่งขึ้นเพื่อเฉลิมพระเกียรติสมเด็จพระนเรศวรและพระเอกาทศรถ ที่ทรงกระทำยุทธหัตถีมีชัยแก่ทัพมอญ(พม่า) สมเด็จพระมหาสมณเจ้า กรมพระปรมานุชิตชิโนรสเมื่อพระองค์ดำรงตำแหน่งกรมหมื่นนุชิตชิโนรสศรี สดุดชัตติยวงศ์ ทรงตั้งปณิธานไว้ว่า หากยังเวียนอยู่ในวัฏสงสารตราบใด ขอให้ได้ เป็นกวีทุกภพทุกชาติไป จนบรรลุนิพพานในที่สุด

วิเคราะห์คุณค่า วรรณคดี เรื่อง ลิลิตตะเลงพ่าย

๑. ด้านเนื้อหา

ลิลิตตะเลงพ่ายเป็นวรรณคดีแนวประวัติศาสตร์และเป็นวรรณคดีเฉลิมพระเกียรติที่มุ่งสดุดีวีรกรรมของสมเด็จพระนเรศวรมหาราช การที่ผู้ประพันธ์ใช้คำประพันธ์ประเภทลิลิตจึงเหมาะสมอย่างยิ่งเพราะคำประพันธ์ประเภทลิลิตมักนิยมใช้พรรณนาเรื่องราวที่สูงส่ง สมพระเกียรติ

องค์ประกอบของเรื่อง

แก่นเรื่อง คือ การขอพระเกียรติสมเด็จพระนเรศวรมหาราช ที่ทรงมีพระปรีชาสามารถด้านการทำยุทธหัตถี มีชัยเหนือพะมหาอุปราชา อีกทั้งยังมีพระปรีชาสามารถด้านการปกครองและพระราชจริยวัตรอันกอปรด้วยธรรมของพระราชา

โครงเรื่อง ขอบเขตของเนื้อหาที่มุ่งนำเสนอมีเพียงแค่การทำยุทธหัตถี และ มุ่งเน้นไปในแนวทางประวัติศาสตร์เรื่อง “ตะเลงพ่าย” คือ การดำเนินความตาม คำเรื่องพงศาวดาร ได้แก่ การทำสงคราม การต่อสู้แบบยุทธหัตถี การจัดทัพ และรายละเอียดต่างๆ ซึ่งเป็นไปตามตำราพิชัยสงครามและโบราณราชประเพณี ทุกอย่าง สำหรับเนื้อหาที่เป็นส่วนเพิ่มเติมส่วนเสริมเรื่อง คือ บทประพันธ์ที่เป็น ลักษณะนิราศ

๒. ด้านวรรณศิลป์

การสรรคำ ลิลิตตะเลงพ่าย เป็นวรรณคดีมรดกล้ำค่าที่คนไทยควรศึกษา เพื่อให้เกิดความภาคภูมิใจในวีรกรรมของนักรบไทยและภูมิใจในภาษาไทยที่กวีใช้ถ่ายทอดเรื่องราวได้อย่างมีคุณค่าทางด้านวรรณศิลป์ ด้วยการเลือกใช้ถ้อยคำได้อย่างไพเราะ ดังนี้

๑. การใช้คำที่เหมาะสมแก่เนื้อเรื่องและฐานะของบุคคล กวีเลือกใช้คำที่แสดงฐานะของบุคคล ดังนี้

เบ็องนั้นนฤนาถผู้

สยามินทร์

เบ็องพระมาลาผิน

ห่อนพ้อง

ศัสตราวุธอรินทร์

ฤาฎก องค์เอย

เพราะพระหัตถ์หากป้อง

บัดด้วยขอทรง

๒. การใช้คำโดยคำหนึ่งถึงเสียง ความไพเราะของถ้อยคำหรือความงามของถ้อยคำ นั้น พิจารณาที่ใช้สัมผัส การเล่นคำ เล่นความ การเลียนเสียงธรรมชาติ เป็นต้น ลิลิตตะเลงพ่ายมีการใช้คำที่มีเสียงเสนาะ ดังนี้

(๑) มีการใช้สัมผัสสระและสัมผัสพยัญชนะในคำประพันธ์ทุกบท ทำให้เกิดความไพเราะ เช่น

“.....ถับถึงโคกเผาเข้า พอยามเช้ายังสาย หมายประมาณโมงครบ ประทับทัพรามัญ ประทับทัพบพม่า ขับทวยกล้าเข้าแทง ขับทวยแขงเข้าฟัน สองฝ่ายยันยืนยุทธ์ อุดอิ่งไห้เอาฤกษ์ เอิกอิ่งเห่เอาชัย สาดปืนไฟยะแย้ง แผลงปืนพิษยะยุง พุงหอกใหญ่ คะคว่าง ขว้างหอกซัดคะไชว ไล้คะคลุกบุกบัน เจ็ดดาบฟันฉะฉาด งาว้าวฟาดฉะฉับ

”

.....

สัมผัสสระ ได้แก่ เข้า – ছ้ำ สาย - หมาย ครอบ – ทบ ราษฏ์ – ทั้น
พม่า – กล้า แทน – แข็ง พัน – ยัน ยุทธ์ – อุด ฤกษ์ – เอิก ชัย – ไฟ
แย่ง – แผลง ยุ่ง – ฟุ้ง คว้าง – ขว้าง ไชว – ไล่ บั้น – พัน ฉาด – ฟาด

สัมผัสพยัญชนะ ได้แก่ ถับ – ถิ่ง โศก – ছ้ำ ยาม – ยั่งหมาย – ประมาณ –
โมง ประทบ – ทับ ประทั้น – ทัพ ขับ – ছ้ำ ทวย – แทน ขับ – แขง – ছ้ำ
ยัน – ยীন – ยุทธ์ อุด – อิ่ง – เอา เอิก – อิ่ง – เอา ยะ – แย่ง ยะ – ยุ่ง
บุก – บั้น ฉะ – ฉาด ง่า – ง้าว ฉะ – ฉับ

(๒) มีการใช้สัมผัสพยัญชนะเดียวกันเกือบทั้งวรรค เช่น

กรตระกองกอดแก้ว

เรียมจ๊กร้างรสแคล้ว

คลาดเกล้าคลาสมร

จำใจจรจำจากสร้อย

อยู่แม่อย่าละห้อย

ห่อนซ้ำคืนสม

แม่แล

วรรคที่ ๑ ได้แก่ กร – กอง – กอด – แก้ว

วรรคที่ ๒ ได้แก่ เรียม – ร้าง – รส

วรรคที่ ๓ ได้แก่ คลาด – แคล้ว – คลา

วรรคที่ ๔ ได้แก่ อยู่ – อยาก

(๓) มีสัมผัสสระในแต่ละวรรคของโคลงแต่ละบาทคล้ายกลบท เช่น

ชาวสยามคร่ำมเค็กสั้น ทังผอง

นายและไพร่ไปปอง รบร้า

อพยพหลบหลีกมอง เอาเหตุ

ซุกซ่อนซ่อนให้ช้า ศึกได้ไปเป็น

บาทที่ ๑ ได้แก่ สยาม — คร่ำม

บาทที่ ๒ ได้แก่ ไพร่ — ไป

บาทที่ ๓ ได้แก่ อพยพ — หลบ

บาทที่ ๔ ได้แก่ ซ่อน — ห่อน ได้ — ไป

(๔) การเล่นคำ เพื่อให้มีความลึกซึ้งและเกิดอารมณ์กระทบใจผู้อ่านโดยเน้น
นัยของคำว่า สายหยุด ว่า ดอกสายหยุดจะหยุดส่งกลิ่นหอมเมื่อล่วงเข้าเวลาสาย
แต่ยามสายนั้นก็มิอาจหยุดความรัก ความเส่นหา ที่มีต่อนางอันเป็นที่รักได้ เช่น

สายหยุดหยุดกลิ่นฟุ้ง

ยามสาย

สายบ่หยุดเส่นห์หาย

ห่างเศร้า

ก็คืนก็วันวาย

วางเทวษ ราแม่

ถวิลทุกขวบคำเช้า

หยุดได้ฉันท

(๕) การเล่นเกมวรรณยุกต์ เช่น

สลัดไตโตสลัดน้อง

เพราะเพื่่อมาราทอรอน

สละสละสมร

นี่กระกำนามไม้

แหงนอน ไพรธา

เค็กไสร้

เสมอชื่อ ไม่นา

แม่้นแม่้นทรวงเรียม

(๖) การเลียนเสียงธรรมชาติ เช่น

“....เจ้าพระยาไชยานุภาพ เจ้าพระยาปราบไตรจักร ตริบตระหนักร
สำเนียง เสียงฆ้องกลองปี่พาทย์ อึกเอิกก้องกาหล รุ่งคำรนเรียมมัน ชันหู ชูหางเล่น
แปร้นแปร้แลคะไชว.”

(๗) การใช้คำอุปมา คือ การใช้อักษรลงหน้าคำศัพท์ ทำให้เกิดความไพเราะ
เช่น

“...สาดปืนไฟยะแย้ง แผลงปืนพิษยะยุง พุงหอกใหญ่คะคว้าง ขว้างหอก
ซัดคะไขว่ ไส้คะคลุกบุกบัน เจ็ดดาบพันจะฉาด ง่าง้าวฝาดจะฉับ...”

การใช้โวหาร

กวีเลือกใช้ถ้อยคำในการบรรยาย พรรณนาและเปรียบเทียบได้อย่างเหมาะสมกับเนื้อเรื่อง ทำให้ผู้อ่านมองเห็นภาพชัดเจน ดังนี้

๑. การใช้คำให้เกิดจินตภาพ เช่น การใช้คำที่แสดงให้เห็นภาพการต่อสู้อย่างห้าวหาญของพลทหารทั้งสองฝ่ายที่ผลัดกันรุกไล่กันด้วยอาวุธหลากหลาย ทั้งขอ ง้าว ทวน หอก ธนู จนต่างฝ่ายล้มตายไปเป็นจำนวนมาก ดังตัวอย่าง

...คนต่อคนต่อรบ ของง้าวทบทะกัน ต่างฟันต่างป้องปัด วางสนัดหลังสาร ขานเสียง
คึกกึกก้อง ว่องต่อว่องชิงชัย ไวต่อไวชิงชนะ ม้าไทยพะม้ามอญ ต่างเข้รอนเข้า
โรม ทวนแทงโถมทวนทบ หอกเข้รบรอก หอกหล่อไล่ไขว่แคว้ง แย้งธนู
เหนียวแรง หัวต่อหัวหักหาญ ชาญต่อชาญหักเขี้ยว เรียวต่อเรียวหักแรง แขงต่อ
แขงหักฤทธิ์ ต่างประชิดฟอนฟัน ต่างประชันฟอนฟาด ล้วนสามารถมือตัด
ล้วนสามารถมือทาน ผลาญกันลงเต็มหล้า ฝรั่งันลงเต็มแหล่ง แบ่งกันตายลง
ครัน ปันกันตายลงมาก ตากเต็มท่งเต็มเถื่อน ตากเต็มเพื่อนเต็มพง”

นอกจากนี้ผู้แต่งใช้คำพรรณนา การสู้รบ ทำให้ผู้อ่านเห็นภาพข้างทรง
ของทั้งสองพระองค์ต่างสะบัดเหวี่ยงกันไปมา ผลัดเปลี่ยนกันได้ที่แต่ก็ไม่มีใครใด
ยอมแพ้ ข้างทรงของสมเด็จพระนเรศวรได้ล่าง พระมหาอุปราชาก็เพรี้ยงพล้า
สมเด็จพระนเรศวรฟันพระมหาอุปราชาด้วยพระแสงของ้าวขาดสะพายแล่ง
สิ้นพระชนม์ทันที พระวรกายของพระมหาอุปราชาค่อย ๆ แอนลงซบกับคอช้าง
และสิ้นพระชนม์บนคอช้างนั่นเอง ตอนนี้นอกจากจะเห็นภาพการรบอย่างสง่า
งามแคล้วคล่องว่องไวสมเป็นกษัตริย์ของทั้งสองพระองค์ช่วงสุดท้ายยังเห็นภาพ
การสิ้นพระชนม์ของพระมหาอุปราชาที่ค่อย ๆ เอนพระองค์ลงซบกับคอช้าง
เป็นภาพที่หดหู่และสะเทือนใจ ดังตัวอย่าง

พลอยพล้ำเพี้ยกัถ้ำท่าน

ไนรณ

บัตราชฟาดแสงพล

พ่ายพื่อน

พระเดชพระแสงดงดล

เผด็จคู่ เข็ญแฮ

ถนัดพระอ้งสาช้อน

ขาดด้าวโดยขวา

๒. การใช้โวหารโดยการเปรียบเทียบ ว่าสมเด็จพระนเรศวรมีฤทธิ์เหมือนพระรามยามต่อสู้กับทศกัณฐ์ ข้าศึกศัตรูที่พ่ายแพ้ไปเหมือนพลยักษ์ สมเด็จพระนเรศวรก็เหมือนองค์พระนารายณ์อวตารลงมา ดังตัวอย่าง

บุญเจ้าจอมภพขึ้น

แผ่นดินสยาม

เสวยพระยศอินขาม

ขาดเกล้า

พระฤทธิ์ดังฤทธิ์ราม

รอนราพณ์ แลฤา

ราญอริราชแผ้ว

แพกแพ้ทุกกาย

ไพรินทรนาศเพียง

พลมาร

พระดั่งองค์อวตาร

แต่ก็

แสนศึกห่อนหาญราญ

รอฤทธิ์ พระฤา

ดालตระดกเดชลี

ประลาตหล้าแหล่งสถาน

๓. การใช้ถ้อยคำสร้างอารมณ์และความรู้สึก แม้ลิลิตตะเลงพ่ายเป็นเรื่องเกี่ยวกับประวัติศาสตร์และयोพระเกียรติพระมหากษัตริย์ แต่ด้วยความปราณีในด้านภาษาอย่างลึกซึ้งของกวี กวีสามารถใช้ถ้อยคำ ทำให้ผู้อ่านเกิดความสะเทือนอารมณ์ เกิดความรู้สึกเห็นใจ เศร้าใจ ดีใจ ภูมิใจ ได้ตามจุดมุ่งหมายของกวี ดังนี้

(๑) การใช้ถ้อยคำให้เกิดความรู้สึกเห็นใจ เช่น ตอนที่พระมหาอุปราชาเคลื่อน
กระบวนทัพ ขณะเดินทางมีการชมธรรมชาติ ชมพันธุ์ไม้ต่าง ๆ โดยการนำชื่อต้นไม้
และดอกไม้มาเล่นคำให้สอดคล้องกับอารมณ์และความรู้สึกของพระมหาอุปราชาได้
อย่างไรเพราะ

สลัดไต่ไต่สลัดน้อง

เพราะเพื่อมาราญรอน

สละสละสมร

นี่กระกำนามไม้

แขนงนอน ไพรฤา

เคิกไสร์

เสมอชื่อ ไม้เนา

แม่่นแม่่นทรวงเรียม

ไม้โรกเหมือนโรคเรื้อ

รุมกาม

ไฟว่าไฟราคลาม

ลวกร้อน

นางแย้มหนึ่งแย้มยาม

เยาว์ยั่ว แย้มถา

ตุมดั่งตุมตีช้อน

อกอั้นกันแสง

สายหยุดหยุดกลิ้งฟุ้ง

ยามสาย

สายบ่หยุดเสน่ห์หาย

ห่างเศร้า

ก็คืนก็วันวาย

วางทเวช ราแม่

ถวิลทุกขวบคำเช้า

หยุดได้ฉันท

(๒) การใช้ถ้อยคำเกิดอารมณ์สะท้อนใจ ดังปรากฏตอนที่พระมหาอุปราชาลาพระสนม

พระผาดผายสู່ห้อง

หาอนุชนवलน้อง

หนุ่มหน้าพระสนม

ปวงประนมทบเกล้า

งามเสงี่ยมเพี้ยมเฝ้า

อยู่ถ้ำทูลสนอง

กรตระกองกอดแก้ว

เรียมจักร้างรสแคล้ว

คลาดเกล้าคลาสมร

จำใจจรจากสร้อย

อยู่แม่อย่าละห้อย

ห่อนซ้ำคืนสม แม่แล

(๓) การใช้ถ้อยคำให้เกิดความรู้สึกเจ็บปวด เช่น ตอนพระมหาอุปราชาทูลพระเจ้าหงสาวดีว่าจะมีเคราะห์ไม่ต้องการออกรบ จึงถูกพระเจ้าหงสาวดีกล่าวประชดด้วยถ้อยคำให้เกิดความรู้สึกเจ็บปวดอับอายว่าให้เอาเครื่องแต่งกายหญิงมาสวมใส่

“...ฟังสารราชเอารส ฐก็พะชดบัญญัติ เจ้าอุชยามีบุตร ล้วนยงยุทธ์
เชียวชาญ หาญหักศีกบมีย่อ ต่อสู้ศีกบมิหยอน ไปพักวอนว่าใช้ให้รหวงรห้าม แม่น
เจ้าคร้ามเคราะห์กาจ จงอย่ายาตรยุทธนา เอาพัสดราสตร์ สวมอินทรีย์สร้างเคราะห์
ธตรัสเยาะเยียงขลาด องค์อุปราชยินสาร แสนอ้ประมาณมาตย์มवल นवलพระพักตร์
ผ่องเผือด เลือดสลดหมดคล้ำ ช้ากมลหมองมัว..”

(๔) การใช้ถ้อยคำแสดงความโศกเศร้า เช่นตอนที่พระมหาอุปราชาต้องจากพระสนมและ
เดินทัพ เมื่อเห็นสิ่งใดก็คิดถึงนางอันเป็นที่รัก การคล่ำครวญของพระมหาอุปราชา ทำให้
ผู้อ่านเห็นใจในความรักของพระมหาอุปราชา ดังปรากฏในตอนที่พระมหาอุปราชาเห็นต้นไม้
ดอกไม้ แล้วรำพันถึงพระสนม

มาเดี่ยวเปลี่ยวอกอ้า

อายุสุ

สถิตอยู่เอื้องคัคคู

ละห้อย

พิศโพ้นพฤษภพบุ

บานเบิก ใจนา

พลาถคะนึ่งนุชน้อย

แน่นั่นนวลสงวน

พระครวญพระคร่ำไห้

โหยหา

พลาถพระพิศพฤษภ

กึ่งเกี่ยว

กลกรกนินชฐนา-

วีรัตน์ เรียมถา

ยามตระกองเอวเอี้ยว

โอบอ้อมองค์เรียม

๓. คุณค่าด้านสังคม

๑) สะท้อนให้เห็นธรรมชาติมนุษย์ เช่น

พระเจ้าหงสาวดีตรัสโปรดพระมหาอุปราชว่า กษัตริย์กรุงศรีอยุธยา มีพระโอรสที่กล้าหาญไม่ครั้นคร้ามจ่อการศึกสงคราม แต่พระโอรสของพระองค์เป็นคนขลาด ทำให้พระมหาอุปราชทรงอับอายและเกรงพระราชอาญา จึงเกิดขัตติยมานะ ยอมกระทำตามพระราชประสงค์ของพระราชบิดา ดังตัวอย่าง

“...องค์อุปราชยินสาร แสนอัประมาณมาตย์มवल นवलพระพักตร์ผ่องเผือด เลือดสดหมดค้ำ ช้ำกมลหมองมัว กลัวพระอาชญาขอบ นอบประณตบทมุล ทูลลา ให้ลีลาศ ฐก็ประกาศเกณฑ์พล บอกยุบลบมิหิง...”

สมเด็จพระนเรศวรเมื่อตกอยู่ในวงล้อมของข้าศึก ได้ใช้วาทศิลป์กล่าว
เชิญพระมหาอุปราชามารบตัวต่อตัว เพื่อเป็นเกียรติยศและศักดิ์ศรีของทั้งสอง
พระองค์ สืบต่อไปภายหน้าจะไม่มีการรบที่กล้าหาญเยี่ยงนี้อีก ดังความในบท
ประพันธ์ต่อไปนี้

พระพี่พระผู้ผ่าน

ภพอุต ดมเอย

ไปชอบเชษฐีย์นหยุด

ร่วมไม้

เชิญราชร่วมคชยุทธ์

เผยอเกียรติ ไว้แฮ

สืบกว่าสองเราไสร

สุดสิ้นฤามี

ตอนที่สมเด็จพระนเรศวรทรงพิโรธแม่ทัพนายกองที่ตามเสด็จเข้าสนามรบไม่ทันจึงตรัสสั่งประหารชีวิต สมเด็จพระวันรัต วัดป่าแก้ว
ขอพระราชทานอภัยโทษ โดยยกเหตุผลว่าเป็นเพราะเทพยดาบันดาลให้เป็นไป เพื่อให้พระองค์แสดงพระบรมเดชานุภาพให้ปรากฏคำกล่าวถูก
พระทัยสมเด็จพระนเรศวรจึงพระราชทานอภัยโทษ แต่ต้องไปทำการศึกแก้ตัวโดยให้นำทัพไปตีเมืองเมาะตะมะและตะนาวศรี

พระตรีโลกนาถแล้ว

แจกพระราชสมภาร

เสด็จไว้พิริยะราญ

เสนอพระยศยिनก้อง

ผิวหลายพยุหุยุทธ์ร่า

ชนะอมิตรมวลมอญ

พระเดชบ่ดาลขจร

ไปทั่วธเรศออกอ้าง

เผด็จมาร

พี่น้อง

อรินาศ ลงนา

เกียรติท้าวทุกกาย

โรมรอน

ม้ามล้าง

เจริญฤทธิ์ พระนา

เอิกฟ้าดินไหว

๒) สะท้อนเกี่ยวกับขนบธรรมเนียมประเพณี ขนบธรรมเนียมในการ
ศึกที่ปรากฏในเรื่อง ได้แก่ เมื่อพระมหาอุปราชจะออกศึก พระเจ้าหงสาวดีทรง
ประสาธและให้โอวาทการสร้างขวัญกำลังใจแก่ทหารและความเด็ดขาดในการรบ
ความรู้เกี่ยวกับตำราพิชัยสงคราม การจัดทัพ การตั้งทัพ ประเพณี และพิธีกรรม
เกี่ยวกับสงคราม เช่น พิธีโขนทวารตัดไม้ข่มนาม เพื่อการสร้างขวัญกำลังใจแก่
ทหาร ดังที่ปรากฏในบทประพันธ์ที่กล่าวถึงพิธีโขนทวารซึ่งเป็นพิธีบำรุงขวัญ
ทหารก่อนออกศึกเหล่าทหารต่างฮึกเหิมและมีกำลังใจเพราะมีพระสงฆ์สวดพระ
พุทธมนต์และประพรมน้ำพระพุทฺธมนต์ให้ ดังนี้

“...พลันขยายพยุหบาตรา คลาเข้าไซลอนทวาเรศ สงฆ์สวดชยาศพุทธมนต์ ปราย
ประชลเฉลิมทัพ ตามตำรารับราชรณยุทธ์ ไบกกบี่รัฐคลาพล ยลนาวาดาดาช ดู
สระปราศสระพรั่ง คังคับขอบคงคา แลมหาหาพาร์พันล็ก อธิกห้องแถวธาร...”

๓) สะท้อนให้เห็นความเชื่อของสังคมไทย ความเชื่อที่ปรากฏในเรื่อง ได้แก่ ความเชื่อของบรรพบุรุษ ความเชื่อเรื่องความฝันบอกเหตุ เชื่อคำทำนายทายทักของโหร เช่น ตอนที่สมเด็จพระนเรศวรทรงพระสุบินนิมิต จึงตรัสให้หาพระโหราจารย์เพื่อทำนายนิมิต

ทันใดดิลกเจ้า

จอมถวัลย์

สร้างผทมถวิลฝัน

ห่อนรู้

พระหาพระโหรปล้น

พลาบบอก ฝันหา

เร็วเร่งทายโดยกระทู้

ที่ถ้อยตู่แถลง

- ๔) สะท้อนข้อคิดเพื่อนำไปใช้ในการดำเนินชีวิต ลีลาตัวเลขพ่ายได้แสดงคุณธรรมด้านต่าง ๆ ที่มีคุณค่าต่อการดำเนินชีวิต เช่น ความรับผิดชอบต่อหน้าที่ ความเมตตา ความอ่อนน้อม การให้อภัย เป็นต้น โดยสอดแทรกอยู่ในบทประพันธ์ ผู้อ่านจะสามารถซึมซับคุณธรรมเหล่านี้ผ่านความงามของภาษา สามารถจรรโลงใจผู้อ่านได้ เช่น ตอนที่พระเจ้านันทบุเรง ทรงสอนการศึกษาสงครามแก่พระมหาอุปราชา ก็เป็นข้อคิดที่มีคุณค่ายิ่งต่อการดำเนินชีวิตทุกยุคสมัย ตัวอย่างเช่น

หนึ่งรู้พยุหเต็กไสร

เจนจิตวิทยาการ

รู้เชิงพิชัยชาญ

อาจารย์อรณแผ้ว

หนึ่งรู้บำเหน็จให้

อันสมรรถมือผจญ

อย่าหย่อนวีรียล

แปดประการกลเทียร

สบสถาน

กาจแก้ว

ชุมค่าย ควรรณ

แพกแพ้วพั้งหนี

ขุนพล

จิตเสี้ยน

อย่างเกี้ยว

ถ่องแท้ทางแกลง

วรรณคดีเรื่องลิลิตตะเลงพ่าย นับเป็นวรรณคดีชั้นสูง ที่ผู้อ่านจะต้องมีความรู้พื้นฐานเกี่ยวกับคำศัพท์ยากบางคำมาบ้างแล้ว นอกจากจะมีความไพเราะในด้านวรรณศิลป์อย่างยอดเยี่ยมแล้ว ผู้อ่านยังจะได้รับความรู้ด้านสังคม วัฒนธรรมอีกมาก แต่ผู้อ่านต้องอ่านอย่างตั้งใจ มีการวิเคราะห์และหาความหมายศัพท์ยาก จึงจะสามารถตีความได้อย่างชัดเจนและทำให้เกิดความซาบซึ้งในรสวรรณคดีมากยิ่งขึ้น